

取扱説明書

電子ジャー炊飯器 **家庭用**

品番 **SR-CL05P**
SR-TCL05P

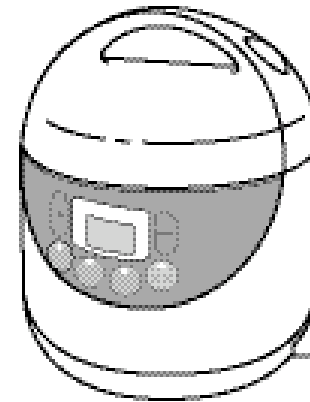

もくじ

お使いになる前に	
安全上のご注意	2
使用上のお願い	4
各部の名前／付属品	5
使いかた	
ごはんを炊く準備 ●現在時刻が合っていないとき	6
ごはんを炊く	8
予約する	9
保温する	10
いろいろなごはんを炊く ●牛ごぼうごはん ●いもがゆ	11
「クッキング」の使いかた ●鮭の重ね蒸し	12
かんたんケーキの作りかた ●バナナケーキ ●豆乳と抹茶のケーキ	14
長くご愛用いただくために	
お手入れ	15
故障かな？	16
こんな表示が出たら	17
こんなときは	18
保証とアフターサービス	20
仕様	22

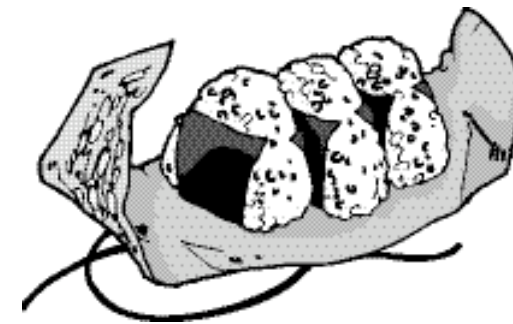

- このたびは、パナソニック製品をお買い上げいただき、まことにありがとうございます。
- 取扱説明書をよくお読みのうえ、正しく安全にお使いください。
- ご使用前に「安全上のご注意」(2～3ページ)を必ずお読みください。
- 保証書は「お買い上げ日・販売店名」などの記入を確かめ、取扱説明書とともに大切に保管してください。

保証書付き

RZ19-C87
S0209K0

切取線

Panasonic

持込修理

電子ジャー炊飯器保証書

本書はお買い上げの日から下記期間中故障が発生した場合には本書裏面記載内容で無料修理を行うことをお約束するものです。ご記入いただきました個人情報の利用目的は本票裏面に記載しております。お客様の個人情報に関するお問い合わせは、お買い上げの販売店にご連絡ください。詳細は裏面をご参照ください。

品番	SR-CL05P・SR-TCL05P		
保証期間	お買い上げ日から	本体 1年間	
※お買い上げ日	年	月	日
※お客様	ご住所		
	お名前	様	
	電話 () -		
※販売店	住所・店名		
	電話 () -		

パナソニック株式会社 キッキング機器ビジネスユニット
〒673-1447 兵庫県加東市佐保5番地 電話 (0795) 42-7000

ご販売店様へ ※印欄は必ず記入してお渡しく下さい。

安全上のご注意

必ずお守りください

人への危害、財産の損害を防止するため、必ずお守りいただくことを説明しています。

■誤った使い方をしたときに生じる危害や損害の程度を区分して、説明しています。



警告 「死亡や重傷を負うおそれがある内容」です。

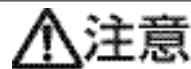

注意 「傷害を負うことや、財産の損害が発生するおそれがある内容」です。

■お守りいただく内容を次の図記号で説明しています。(次は図記号の例です)



してはいけない内容です。



実行しなければならない内容です。

火災、やけど、けが、発火、感電などを防ぐために



通気口やすき間に異物を入れない

- 特に、ピンや針金などの金属物。

蒸気口は高温です顔や手を近づけない

- 特にお子様には充分ご注意ください。

電源コードやコンセントは正しく扱う

- 電源コードや電源プラグを傷つけたり、無理に曲げたり、引っ張ったり、ねじったり、束ねたり、高温部に近づけたり、重いものを載せたり、挟み込んだり、加工したりしない。
(電源コードが破損し、火災・感電の原因)
- 電源コードが傷んだりコンセントの差し込みが緩いときは、使用しない。
- ぬれた手で、電源プラグの抜き差しをしない。
- 定格を超える使い方や交流100V以外での使用はしない。

- 電源プラグは、根元まで確実に差し込む。
- 電源プラグのほこりなどは、定期的に取り除く。
(ほこりなどがたまると湿気などで、絶縁不良の原因)

異常・故障時には直ちに使用を中止する

(発煙・発火、感電の恐れあり)

- 異常・故障例
- 電源プラグ・コードが異常に熱くなる。
 - コードに傷が付いたり、触れると通電したりしなかったりする。
 - 本体が変形したり、異常に熱い。
 - 本体から煙がでたり、こげ臭いにおいがする。
 - 本体の一部に割れ、ゆるみ、がたつきがある。
 - 熱板がひずんだり、内釜が変形している。

→ すぐに電源プラグを抜いて、販売店へ点検・修理を依頼してください。

器具用プラグは正しく扱う

- 器具用プラグ(磁石式)の先端にピンなど金属片やごみを付着させない。

- 乳幼児が器具用プラグを誤ってなめないように注意する。

やけど、火災、けが、感電、漏電などを防ぐために...



こんな場所で使わない!

- 水のかかる所や火気の近く。
- 不安定な場所や熱に弱い敷物の上。
- 壁や家具の近く。(変色や変形の原因)

使用中や使用直後は高温部に触れない。

- 本体内部は高温です。特にふたの内側や内釜など。

電源プラグに蒸気をあてない

- コンセントに差し込んだ電源プラグに蒸気をあてない。(ショートや発火の原因)

スライド式ケーブルでは電源プラグに蒸気があたらな位置で炊飯器をお使いください。

事故を避けるために次のことを守る

- 子供など取り扱いに不慣れな方だけで使わせたり、乳幼児の手の届く所で使わない。

- 本体を水洗いしたり、水につけたり、水をかけたりしない。

- 持ち運ぶときは、ふた開閉ボタンに触れない。(ふたが開き、やけどの原因)

- 絶対に改造や分解、修理をしない。

- 取扱説明書に記載以外の用途には使わない。
(蒸気や内容物が噴出し、やけどやけがの恐れあり)

- 専用の内釜以外は絶対に使用しない。(過熱によるやけどやけがの原因)

- ご使用後のお手入れは本体内部が冷えてから行う。

電源コードは正しく扱う

- 付属のコードセット(器具用・電源プラグ)以外は使用しない。また転用もしない。
- 電源プラグを抜くときは、必ず電源プラグを持つ。(けがや発火の原因)

使用時以外は、電源プラグをコンセントから抜く

- 誤ってボタンに触れるとスイッチが入り、本体内部が高温になります。(やけどの原因)

安全上のご注意

■ 使用上のお願い

本体について

■使用中は、ふたの上にふきんをかけない。

蒸気がこもり、ふたが変形したり、変色・ひび割れの原因



■内釜を取り出したり、プラグを抜くときは、「保温/切」ボタンを押して保温を切る。

■ごはんつぶなど異物や汚れがついたまま使わない。

炊飯や調理がうまくできない場合があります。

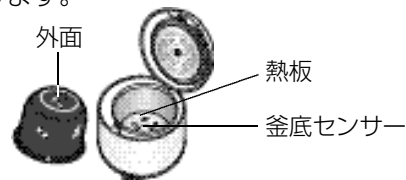

■直射日光が当たる所で使わない。
変色のおそれ

内釜について

■炊飯器以外では使わない。

■内釜を傷めない。

(フッ素樹脂被膜がはがれる原因)

〈準備のとき〉

- 内釜で洗米しない。
- 泡立て器などで洗米しない。

〈炊きあがったとき〉

- 内釜で酢を混ぜない。(すしめしなど)
- 金属製のおたまは使わない。(おかゆなど)
- たたいたりしない。(よそうときなど)

〈お手入れのとき〉

- スプーンや食器類を入れない。
- 調味料を使った場合は、すぐに洗う。
- スポンジで洗う。
みがき粉や金属たわし、ナイロンたわしで洗ったりこすったりしない。

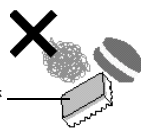

研磨粒子部分で洗わない

お知らせ

次の場合は性能や人体への影響など問題はありません。

- 外面の塗装被膜(黒色部)のはがれ
- 内面のフッ素樹脂被膜のはがれ

→気になるときや内釜が変形したときは購入できます。

内釜は販売店でお買い求めいただけます。
パナソニックの家電製品直販サイト「パナセンス」でもお買い求めいただけます。

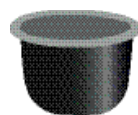

●品番：ARE50-C87

CLUB Panasonic
Pana Sense

<http://club.panasonic.jp/mall/sense/>

■ 各部の名前／付属品

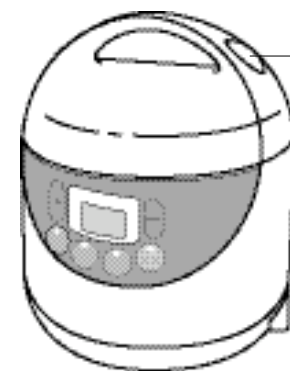

ふた開閉ボタン
ふたを開けるときに使用します。



電源コード
(コードセット)

お知らせ

- 「炊飯/再加熱」「保温/切」ボタン上の凸部(●)は、目の不自由な方に配慮したものです。
- 基準点を分かりやすくするために、ブザー音を変えています。

付属品



計量カップ
(約180 ml)



しゃもじ



蒸しバスケット

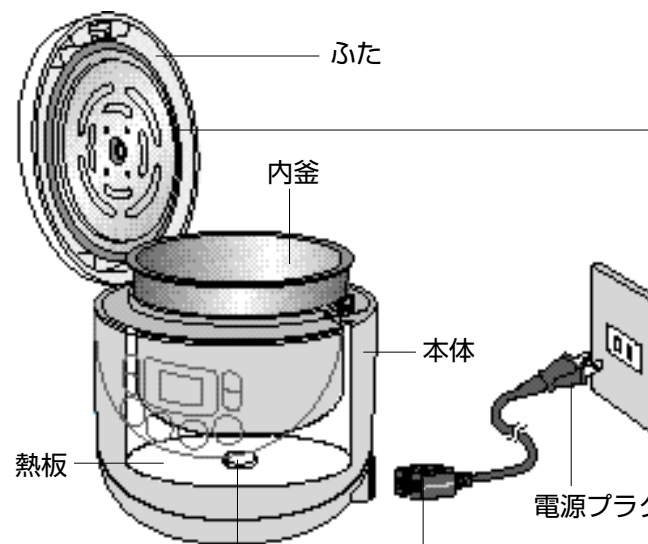

器具用プラグ

- 抜けたときはすぐに差す。
差したあとは、直前の動作を続けますが、炊飯中のときはうまく炊けないことがあります。

内ふた

■取り外しかた

内ふたとパッキンのすき間に指をかけて、手前に引っ張る。

■取り付けかた

軸

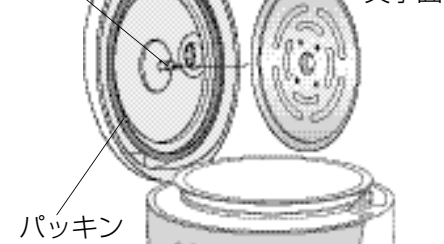

- ①内ふたの文字面を手前に向ける。
- ②ふたの中心にある軸に、内ふたの中央の穴を合わせて押し込む。

お願い

- 内釜と熱板の間に保護用の防錆紙がセットされています。お使いになる前に取り除いてください。
- 初めてお使いになるときは、内釜・内ふた・しゃもじ・蒸しバスケットを洗ってからご使用ください。(P.15)

ごはんを炊く準備

1 お米をはかる



付属の計量カップできちんとはかる。



約180ml (1カップ/合)

● 1回で炊けるお米の量 ➡ P.22

2 別容器でお米をとぐ (内釜で洗米しない)

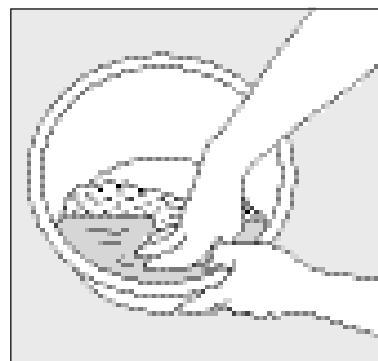

- ①最初はたっぷりの水で大きくかき混ぜ、すぐに水を捨てる。
(お米がぬか分を吸いやすいため)
 - ②お米とお米を軽くすり合わせるように、「とぐ→洗い流す」を繰り返す。
 - ③水が澄んでくるまで手早くすすぎ、終了。
- 洗米のあとはざる上げ放置しない。
(お米が割れ、ごはんがべたつく原因に)
 - お米をあらかじめ浸しておく必要はありません。
 - 無洗米について
 - ・ お米と水がなじむように、軽く底からかき混ぜる。
 - ・ おこげやおいが気になるときは軽く水洗いし、でんぷんを洗い流す。



3 水加減をする

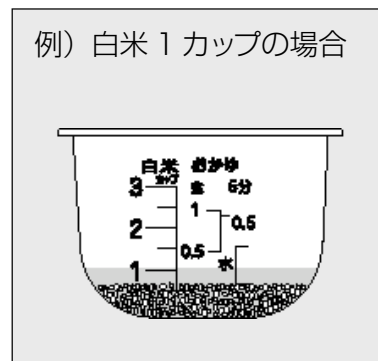

平らな台の上で、炊きたいメニューの目盛りに合わせて水を入れる。

- お米は、平らにならしておく。
- 水量は、お米のカップ数に合わせる。
- 無洗米、麦混ぜ米は、白米目盛りより少し多めに合わせる。
- 新米は少なめに、夏場は多めにするなどお好みに合わせて水加減する。
- 水を入れすぎると、ふきこぼれることがあります。

5 器具用プラグを差す

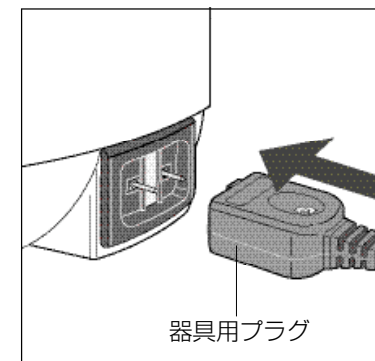

お願い

- 器具用プラグは磁石式です。差す前に本体とプラグの接続面にクリップやピンなどの金属が付着していないことを必ず確認してから差ししてください。

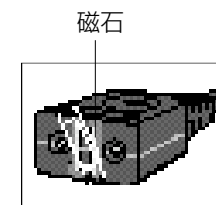

4 内釜をセットする



- ①内釜の周囲の水分などをふき取る。
(水滴の破裂音や表示部が一時的に曇る原因)
- ②内釜を矢印のように2～3回動かしセットする。
(内釜を熱板に密着させるため)

6 電源プラグを差す

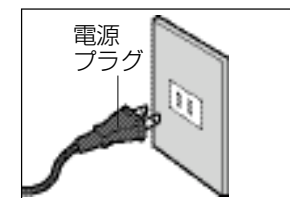

- ぬれた手で電源プラグの抜き差しをしない。
- 家庭用100Vのコンセントを使用してください。自動車用のインバータや発電機などを使用すると「H05」を表示し炊飯できない場合があります。(P.17)

現在時刻が合っていないとき

● 時刻は24時間表示です

- ① 「時」または「分」を1秒以上長押しする。
(「ピッ」とブザーが鳴ったら指を離す)

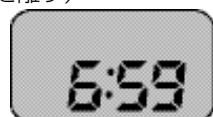
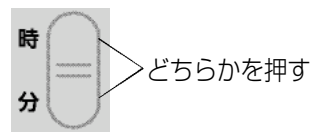

時刻表示が点滅します

- ② 時刻を合わせる。

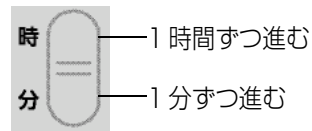

点滅が止まれば完了です

お知らせ

- 炊飯や保温および予約中の時刻合わせはできません。
- リチウム電池が消耗してくると、電源プラグを抜いたとき、現在時刻や予約など記憶していた内容が消えます。(P.16)
- 電池は本体内部に固定されています。交換される場合はお買い上げの販売店または修理ご相談窓口(P.21)へご依頼ください。

ごはんを炊く

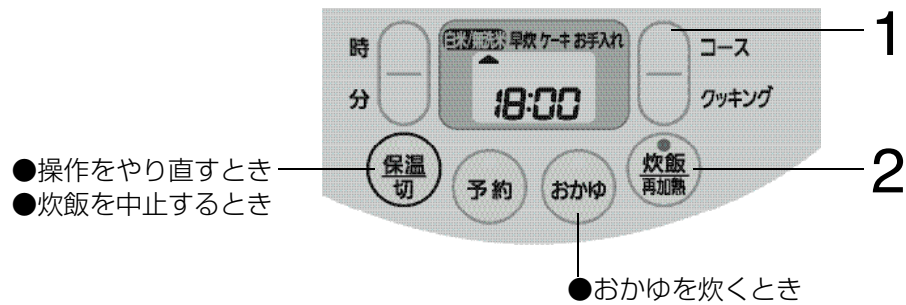

■コースは、常に「白米／無洗米」になっています。コースを変更しないときは手順2へ

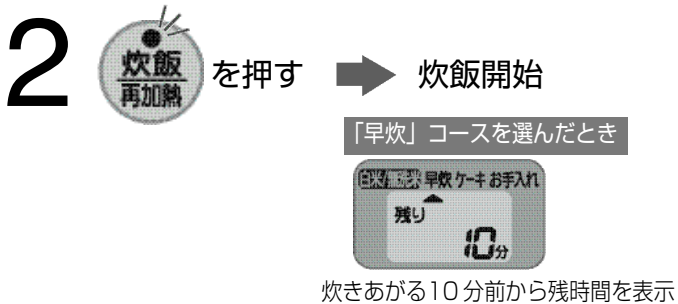
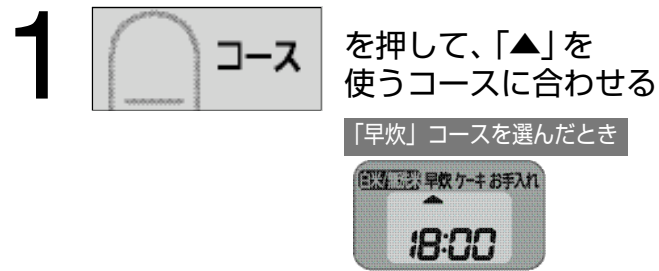

■30分以上お米を浸してから炊くとき（白米／無洗米のみ）

を2回押す → 炊飯開始

●炊飯時間を約15分短縮できます

■おかゆを炊くとき

を押す → 炊飯開始

お願いとお知らせ

- 浸水する場合は、夏場は30分以上、冬場は1時間以上を目安にしてください。（お米の状態や水温によって異なる）
- 13時間以上（夏場など水温が高いときは8時間以上）浸水しないでください。（においの原因）
- 「早炊」するとごはんがかためになり、おこげができることがあります。→あらかじめ、お米を浸水させるとやわらぎます。

炊きたいごはん	白米／無洗米	炊込み	早炊	おかゆ
			早く炊きたいとき	
炊飯時間の目安	約45～60分	約48～62分	約28～43分	約59～65分
水位線	白米			おかゆ
				全 5分
コース	白米／無洗米		早炊	
炊飯残時間表示	13分前から	13分前から	10分前から	5分前から

予約する

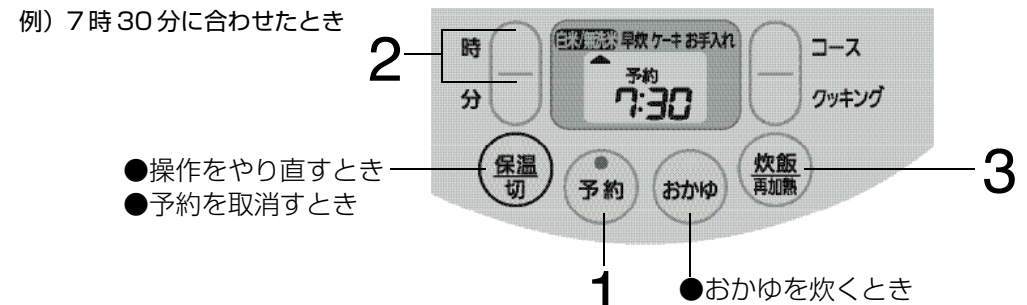

■現在時刻が合っているか確認する。(P.6)

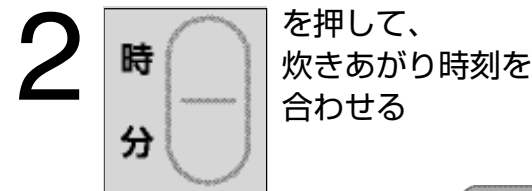
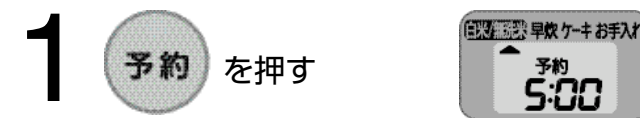

■おかゆを予約するとき

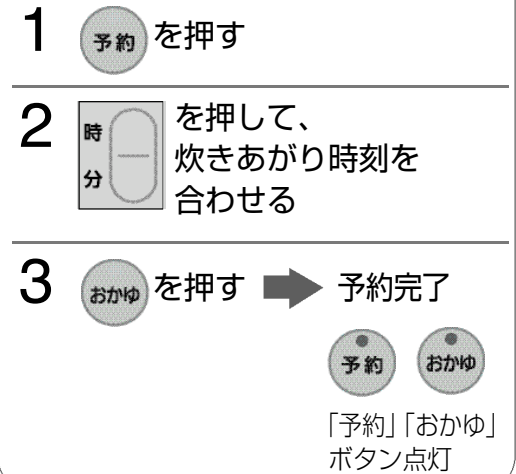

お知らせ

- 一度セットした予約時刻は、変更するまで記憶されています。（使い始めは、5：00にセットされています）
- 予約炊飯したときは、炊飯残時間を表示しません。
- 予約炊飯ではお米が水を余分に吸うため、やわらかくなったり、おこげができたりする場合があります。おかゆのときは、少しのりっぽくなる場合があります。
- 炊込みごはんの予約炊飯はおすすめできません。（調味料が沈殿してうまく炊けません）
- 13時間以上（夏場など水温が高いときは8時間以上）の予約はお米が発酵し、においの原因になります。
- 予約可能時間未満で「炊飯」ボタンを押すとすぐに炊飯が始まります。

コース	白米／無洗米		早炊	おかゆ
	白米／無洗米	炊込み		
予約可能時間	○(70分前から)	×	—	○(70分前から)

「×」印はおすすめできません

保温する

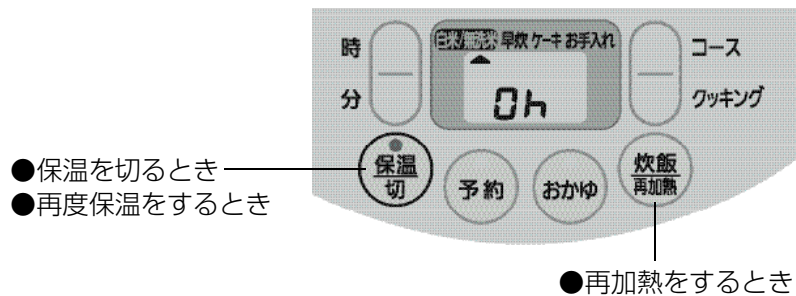

お知らせ

- 保温の経過時間を1時間単位で、0～23時間まで表示します。(0hは1時間経過していない)ときに表示
- 24時間を超えると現在時刻を表示します。

保温

炊きあがると自動的に保温になります。(すぐにごはんをほぐしてください)

- お願い**
- 高温多湿の地域にお住まいの方は、保温臭が発生しやすいので保温温度を60→74に変更してください。(P.19)
 - 保温臭が気になるときは、お手入れ機能(P.15)を使ったあと、保温温度を60→74に変更してください。(P.19)
 - ごはんがある状態で、保温を取り消したり電源プラグを抜いて、そのまま放置しないでください。においや露が多く付着する原因になります。
 - 次のような保温はしないでください。
 - ・12時間を超える保温
 - ・しゃもじを入れたままの保温

お知らせ

●「×」印は、おすすめできません。保温すると食味低下の原因になります。

白米/無洗米	炊込み	早炊	おかゆ
○	×	○	×

●少量のご飯を保温するときは、ごはんを内釜の中央に寄せ、時々ほぐしたり、お茶わん1杯あたり小さじ1杯の打ち水をするとうま味がやわらぎます。

再加熱

保温中のご飯をあつあつにします。

- 1 ご飯をほぐす
- 2 **炊飯再加熱** を押す → 再加熱中は保温ランプが点滅します。(約6分間)
- 3 ブザーが鳴ったらごはんをほぐす

お知らせ

- 保温ランプ消灯中や、ごはんが冷めているときはできません。(ブザーが4回鳴る)
- 1回がおすすめです。繰り返すとごはんの味が低下します。

いろいろなごはんを炊く

牛ごぼうごはん

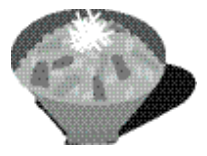

作りかた

- ①ごぼうはささがきにし、水にさらしてアクぬきをする。
- ②Aの調味料を混ぜ合わせ、牛肉にもみ込む。
- ③内釜にといだ白米とBを入れて、水加減(白米目盛り2)してかき混ぜる。
- ④③に①②としょうがをのせる。(混ぜない)
- ⑤「炊飯/再加熱」ボタンを押す。
- ⑥炊きあがったら、ごはんを上下に返すようにふんわりほぐし器に盛る。

材料(4人分) 1人分: 364 kcal

- 白米 2カップ
- ごぼう 50g
- 牛肉こまぎれ 80g
- Aしょうゆ・酒・砂糖 各小さじ1
- 「しょうゆ・酒 各大さじ1
- Bみりん 小さじ1
- 「塩 小さじ1/2
- しょうが(千切り) 1かけ

炊込みごはんのコツ

- 具の量は、お米1カップあたり75gまでが適量です。(白米1カップ=約150g)
- 具は小さめに切り、**お米の上**にのせ、**混ぜない**でください。(混ぜるとうまく炊けません)
- すぐに炊飯**してください。(調味料が沈殿してうまく炊けません)

いもがゆ

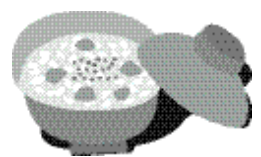

作りかた

- ①さつまいもは皮をむき、約1cmの角切りにし水につけてさらす。
- ②内釜にといだ白米を入れて、水加減(全がゆ目盛り0.5)する。
- ③②にさつまいもをのせる。
- ④「おかゆ」ボタンを押す。
- ⑤炊きあがったら塩を入れ、全体をかき混ぜる。
- ⑥器に盛りごまをふる。

材料(2人分) 1人分: 185 kcal

- 白米 0.5カップ
- さつまいも 70g
- 塩・ごま 少々

おかゆのコツ

- 具の量は、お米の量(重さ)以下が適量です。(白米1カップ=約150g)
- ごはんからのおかゆはできません。**
- 全がゆと5分がゆの水位目盛りがありますので、お好みにより炊き分けてください。(5分がゆの方が水分の多いおかゆになります)
- 玄米や発芽玄米は使用しないでください。また、牛乳類も使用しないでください。**うまく炊けません。
- 味つけは炊きあがってから**してください。調味料が沈殿してうまく炊けません。

保温する

いろいろなごはんを炊く

「クッキング」の使いかた

ごはん以外の料理を作るときに使用します。

1 内釜に調理物や水を入れる

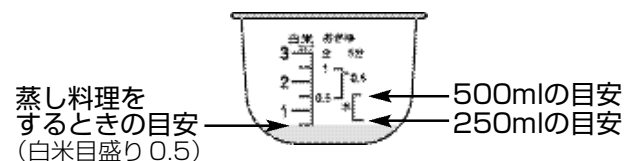

■蒸し料理をするとき → 蒸しバスケットに調理物を入れ、内釜の上にセットする

2 「クッキング」を押して、調理時間を合わせる

●押すごとに10分→11分→…60分→1分→2分…と変わります。押し続けると早送りできます。

3 「炊飯再加熱」を押す → 調理開始

4 調理が終わったら「保温切」を押す

お願い

- 調理前に内釜外面や熱板・釜底センサーの異物を取り除いてください。(P.4)
- 調理時間は目安です。材料の大きさ、量、温度などの条件で出来ぐあいが変わりますので、様子を見ながら加減してください。時間を追加するときは、「保温/切」ボタンを押したあと、もう一度、上記手順2から操作してください。
- 調理後、食品を取り出すときは熱くなっていますのでご注意ください。
- 内釜は、使用后すぐに洗ってください。(においの原因)
- 保温はしないでください。(においの原因)

■「クッキング」を使ったメニュー

メニュー	最大調理容量	水量	調理時間	作りかた
カンタン雑炊	120g (ごはん)	250ml (お湯)	10分	お湯とごはん、雑炊の素を入れる。お好みで、出来上がってから、卵やねぎなどを入れる。卵を入れたときは、全体を軽く混ぜ、ふたを開けて、3分間蒸らす。
インスタントラーメン	1袋	袋に記載の量 (お湯)	10分	お湯を入れて5分後にラーメンを入れる。途中で1回ふたを開けてほぐす。
レトルトのあたため	1袋	袋が浸かる量 (お湯)	10~15分	袋のまま入れて、必ずふたを閉める。(袋が内釜からはみ出ないように入れる)

■蒸し料理のコツ

食材	火が通りにくいもの		火が通りやすいもの		調理のコツ
	いも類 にんじん かぼちゃなど	冷凍惣菜 (しゅうまい) ぎょうざなど	ほうれん草 なす ブロッコリーなど	冷蔵惣菜 (チルド) (しゅうまい) ぎょうざなど	
3cm角以下を目安に切る					<ul style="list-style-type: none"> ●調理時間は、出来ぐあいを見ながら調整する。 ●アクをとるときは、蒸したあと水につける。 ●色よく仕上げたいときは、蒸したあと冷水にとる。
クッキング (設定時間の目安)	○	○	○	○	
	25分以上		15~20分		
炊飯と同時調理 (白米1カップ以下)	○	○	×	×	<ul style="list-style-type: none"> ●「白米/無洗米」または「早炊」コースを使用します。 ●水分や油が出るものは、蒸しバスケットの底面にアルミホイルやクッキングシートを敷くと、におい移りを少なくすることができます。(アルミホイルやクッキングシートは、蒸しバスケットからはみ出すとうまく調理ができないことがあります)



鮭の重ね蒸し



作りかた

- ①鮭とささ身はBで下味をつけておく。
- ②蒸しバスケットにアルミホイルを敷いて、はみ出さないように形を整える。
- ③②に①とAを彩りよく並べる。
- ④内釜に水を入れて(白米目盛り0.5)、その上に蒸しバスケットを入れる。
- ⑤「クッキング」(20分)をセットし、「炊飯/再加熱」ボタンを押す。
- ⑥ブザーが鳴ったら、お皿に取り出し、お好みでぼん酢をかける。

材料(2人分) 1人分: 103 kcal

生鮭切り身(4切れにそぎ切り).....約50g
 鶏のささ身(4切れにそぎ切り).....約50g
 「ハム(4等分).....1枚
 A生しいたけ(4切れにそぎ切り).....小1枚
 「きぬさや(斜めに2等分).....4枚
 「酒.....小さじ1/2
 Bしょうゆ.....小さじ1/2
 「こしょう.....少々
 ぼん酢.....適量

かんたんケーキの作りかた

バナナ ケーキ

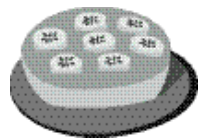

材 料 (4人分) 1人分：197 kcal

バナナ …………… 1本 (約90g)
卵 …………… 1個
生クリーム(※) …………… 60ml
ホットケーキミックス …………… 100g
バター (またはサラダ油) …………… 適量

※生クリームの代わりに、溶かしバター25gと牛乳大さじ1でもよい。

お願い

- 内釜は、大変熱くなっていますのでご注意ください。
- 生地量は、1回分(上記)以上は入れない。(なま焼けになったりして、うまくできません)
- 材料を混ぜるときは、内釜を使わない。(内釜のフッ素樹脂被膜がはがれる原因)

作りかた

- ①内釜に薄くバターまたはサラダ油を塗る。
- ②バナナは飾り用に薄切りに7切れを取り、残りをボウルに入れて、泡立て器などで粗くつぶす。(内釜は使わない)
- ③②に残りの材料を入れ、泡立て器で粉っぽさがなくなるまでよく混ぜる。
- ④③を内釜に入れ、飾り用バナナを飾る。
- ⑤「コース」ボタンを押し、「▲」を「ケーキ」に合わせる。
- ⑥「炊飯/再加熱」ボタンを押す。
- ⑦ブザーが鳴ったら、「保温/切」ボタンを押したあと内釜を取り出し、約3分後にケーキをお皿に移す。(ケーキが取り出しやすくなります)

豆乳と抹茶の ケーキ

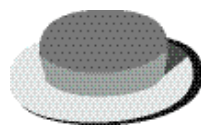

材 料 (4人分) 1人分：192 kcal

豆乳 …………… 50ml
抹茶(粉末) …………… 小さじ1/2
甘納豆(※) …………… 30g
卵 …………… 1個
ホットケーキミックス …………… 100g
サラダ油 …………… 大さじ1 1/2
バター (またはサラダ油) …………… 適量

※金時豆、白花豆など大きいものは、小豆程度に刻むと下に沈みにくくなります。

お願い

- 内釜は、大変熱くなっていますのでご注意ください。
- 生地量は、1回分(上記)以上は入れない。(なま焼けになったりして、うまくできません)
- 材料を混ぜるときは、内釜を使わない。(内釜のフッ素樹脂被膜がはがれる原因)

作りかた

- ①内釜に薄くバターまたはサラダ油を塗る。
- ②材料をボウルに入れ、泡立て器で粉っぽさがなくなるまでよく混ぜる。(内釜で混ぜない)
- ③②を内釜に入れる。
- ④「コース」ボタンを押し、「▲」を「ケーキ」に合わせる。
- ⑤「炊飯/再加熱」ボタンを押す。
- ⑥ブザーが鳴ったら、「保温/切」ボタンを押したあと内釜を取り出し、約3分後にケーキをお皿に移す。(ケーキが取り出しやすくなります)

お手入れ

- お手入れは、必ず電源プラグを抜き、本体が冷めてから行ってください。
- 洗ったあとは、からぶきしてください。

炊込みごはんなど調味料を使ったときは、すぐに!

ふた・パッキン・本体

固く絞ったふきんでふく。

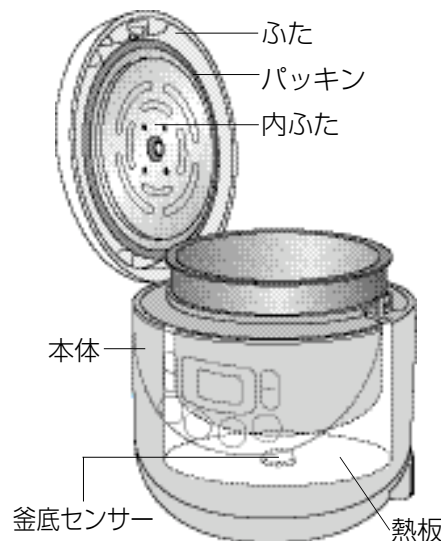

取り外してから、スポンジを使い
台所用洗剤(中性)で洗う

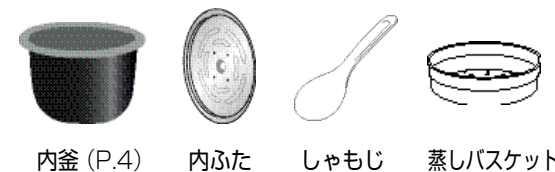
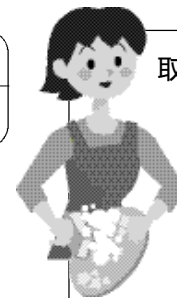

お願い 次のものは使わないでください。



釜底センサー・熱板

汚れたときは、中性洗剤を含ませたナイロンたわしで軽くみがき、固く絞ったふきんでふく。

お知らせ ●汚れたまま使うと、ごはんがこげたりしてうまくごはんが炊けません。

お手入れ機能

- 炊飯直後の約30分間は使えません。
- においが取れないときや内釜の汚れが落ちにくいときにお使いください。

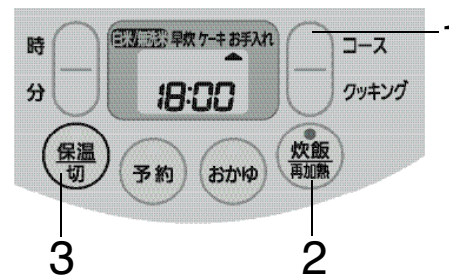

お知らせ

- レモンを1個輪切りにして水と一緒に内釜に入れると効果的です。
- においや汚れは、完全に取れないことがあります。

準備 内釜の約半分まで水を入れる

1 コース を押し、「お手入れ」に「▲」を合わせる

2 炊飯再加熱 を押す

3 約45分後ブザーが鳴ったら 保温切 を押す

4 冷めてからお湯を捨てる

故障かな？

●サービスを依頼される前に次の点をご確認ください。

症状	ここを確認！	ページ	
予約について	予約したのにすぐ炊き始める	<ul style="list-style-type: none"> ●現在時刻は合っていますか？ →24時間表示です。再確認してください。 ●予約できる時間以上の設定をしましたか？ 予約できる時間未満で予約すると、すぐに炊飯が始まります。 	6 9
	予約した時刻に炊きあがらない	<ul style="list-style-type: none"> ●現在時刻は合っていますか？ →24時間表示です。再確認してください。 ●「炊飯/再加熱」ボタンを押しましたか？「おかゆ」ボタンを押しましたか？ 	6 9
炊飯／保温中	炊飯時間が長い	<ul style="list-style-type: none"> ●続けてごはんを炊くと、炊飯時間が長くなります。 (最大30分程度、長くなります。) ●水の量が多くないですか？ ●内釜の底や釜底センサーに異物や汚れがついていませんか？ 	— 7 4
	音がしている	<ul style="list-style-type: none"> ●「カチッカチツ」音 → 電子回路の動作音です。 ●「シュー」音 → 蒸気が噴き出す音です。 ●「パン」音 → 内釜の周囲についている水滴が膨張して破裂している音です。 	— — 7
	蒸気口以外から蒸気もれる	<ul style="list-style-type: none"> ●ふたのパッキン部や内釜のふちに、ごはんがついたり、内釜が変形していませんか？ 	—
	ふきこぼれる	<ul style="list-style-type: none"> ●水が多くないですか？ お米が少なくないですか？ ●充分洗米していますか？（おねばが多くなるため） ●おかゆの調理中に器具用プラグが抜け、差し直して調理を続けたときにふきこぼれることがあります。 	6・7 6 —
	再加熱ができない	<ul style="list-style-type: none"> ●保温を切っていませんか？ 保温中のごはんをあつあつにする機能で、保温中以外はできません。 ●ごはんが冷めていませんか？（ブザーが4回鳴ります） 50℃以下のときは、できません。 	— —
その他	表示が消えたとき	<ul style="list-style-type: none"> ●電源プラグを差すと8:30を表示しますか？ <p>【表示する】リチウム電池が消耗しています。 電源プラグを差せば、炊飯や保温はできますが、予約炊飯をする場合は毎回現在時刻を合わせてください。電池は本体内部に固定されており、お客様ご自身では交換できません。</p> <p>【表示しない】電子回路が故障しています。 →電池交換または修理をされる場合は、お買い上げの販売店または修理ご相談窓口（P.21）へご依頼ください。</p>	6

■誤って、水やお米を直接本体に入れてしまったときは、電源プラグを抜いて販売店にご相談ください。

こんな表示が出たら

エラー表示	ここを確認！
U14	<ul style="list-style-type: none"> ●96時間を超える保温をしていませんか？ →「保温/切」ボタンを押してください。
H01	<ul style="list-style-type: none"> ●お買い上げの販売店に修理をご依頼ください。
H05	<ul style="list-style-type: none"> ●電源から入る雑音の影響を受けている可能性があります。自動車のインバータや発電機などを使用していませんか？ →別の電源（家庭用100V）を使い、「保温/切」ボタンを押してください。 〔H05が消えない〕（電子回路が故障しています） →お買い上げの販売店に修理をご依頼ください。
H06	<ul style="list-style-type: none"> ●お買い上げの販売店に修理をご依頼ください。

こんなときは

症状

やわらかい
べたつく

原因

- 洗米後にざる上げ放置していませんか？
- 水が多すぎませんか？ お米が少なすぎませんか？
- 割れ米が多く混ざっていませんか？
- 予約炊飯するとごはんがやわらかめになります。
→水加減を少なめにしてください。
- アルカリイオン水(pH9以上)を使っていますか？ → pHを下げてください。
- お湯で洗米をしていませんか？
- 炊きあがったごはんをすぐほぐしましたか？
- 新米を通常の水加減で炊飯していませんか？ → 水加減を少なめにする。
- 30分以上浸水させたあと、「炊飯/再加熱」ボタンを1回だけ押しとごはんがべたつくことがあります。
→「炊飯/再加熱」ボタンを2度押ししてください。
30分以上お米を浸してから炊くとき (P.8)

かたい
ぱさつく

- 水が少なすぎませんか？ お米が多すぎませんか？
- 早炊すると、ごはんがかたくなることがあります。
- 海外のミネラルウォーターなど硬度の高い水を使っていますか？
- 充分浸水せずに「炊飯/再加熱」ボタンを2度押ししていませんか？ (P.8)

露がつく
におう
黄ばむ

- 炊きあがったごはんをすぐにほぐしましたか？
- 保温中にごはんが入ったまま電源プラグを抜いていませんか？
- 12時間を超えて保温していませんか？
- 冷めたごはんを継ぎ足し保温していませんか？
- 洗米・精米が不十分ではありませんか？
- しゃもじを入れたまま保温していませんか？
- 炊込みごはんなど調味料を入れて炊いたあとは、においが残ることがあります。
→内釜を念入りに洗ってください。
においが取れないときは、お手入れ機能をお使いください。(P.15)
- お米や水の種類によりごはんが黄色く見えることがあります。

ごはんが
こげる

- 洗米・精米が不十分ではありませんか？
- 割れ米が多く混ざっていませんか？
- 内釜の底や釜底センサーに異物や汚れがついていませんか？
- 炊込みごはんなど調味料を入れて炊くと、おこげができてやすくなります。
- 無洗米はおこげができることがあります。
→炊飯前に軽く水洗いすると改善します。
- 底のうすいキツネ色のおこげは、故障ではありません。

乾燥する

- 12時間を超えて保温していませんか？
- 繰り返し再加熱をしていませんか？
- ふたのすき間から蒸気がもれていませんか？

おかゆが
のり状になる

- 予約炊飯でお米を13時間以上(夏場など水温が高いときは8時間以上)浸水していませんか？
- おかゆを保温していませんか？

うすい膜が
できる

- 洗米しすぎて、お米が割れたりしていませんか？
- 充分洗米していますか？
- オブラート状のうすい膜は、でんぷんが溶けて乾燥したもので害はありません。

ごはんが内釜に
こびりつく

- お米の種類にもよりますが、やわらかいごはんやねばりがあるごはんはつきやすいことがあります。

ごはんの 保温温度が低いとき (60 → 74に変更する)

1 コース を押し「▲」を
「早炊」に
合わせる

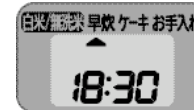

2 を押し ●操作音
(ピッ)は
しません

を押し

を押し **01**

3 を押し **60**

4 を押し
「74」を
表示させる

押すごとに
「74」「76」「72」「60」…
の順に変わります

4秒後に完了

お願い

- 12時間を超える保温は
しないでください。
- 保温温度「74」で
においが気になるとき
→「76」に
変色・乾燥するとき
→「72」に
変更してください。

お知らせ

- 工場出荷時は「60」に設定
しています。

ごはんのおこげが 気になるとき

1 コース を押し「▲」を
「早炊」に
合わせる

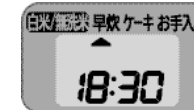

2 を押し ●操作音
(ピッ)は
しません

を押し

を押し **01**

3 を押し
「02」を
表示させる

を押し **H1**

4 を押し
「Lo」を
表示させる

押すごとに
「Lo」「HI」「Lo」…の順に
変わります

4秒後に完了

- 2・3・4は、それぞれ16秒以内に
完了してください。
- もとに戻すときは、もう一度同じ
操作をしてください。
- 16秒以上何も操作されないときは
現在時刻表示に戻ります。
(設定できていません)

終了音を消したいとき (炊飯・再加熱・お手入れなどの) 終了音を消す

1 コース を押し「▲」を
「早炊」に
合わせる

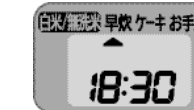

2 を約10秒押し



ピッと音が鳴ると
設定完了

お知らせ

- 各ボタンの受付音は、消せ
ません。



保証とアフターサービス よくお読みください

修理・お取り扱い・お手入れ
などのご相談は…

まず、お買い上げの販売店へ
お申し付けください

転居や贈答品などで困りの場合は…

- 修理は、サービス会社・販売会社の「修理ご相談窓口」へ！
- 使いかた・お買い物などのお問い合わせは、「お客様ご相談センター」へ！

■保証書（裏表紙をご覧ください）

お買い上げ日・販売店名などの記入を必ず確かめ、お買い上げの販売店からお受け取りください。よくお読みのと、保管してください。

保証期間：お買い上げ日から本体1年間

■補修用性能部品の保有期間 6年

当社は、この電子ジャー炊飯器の補修用性能部品を、製造打ち切り後6年保有しています。
注）補修用性能部品とは、その製品の機能を維持するために必要な部品です。

■修理を依頼される時

16～19ページに従ってご確認のあと、直らないときは、まず電源プラグを抜いて、お買い上げの販売店へご連絡ください。

- 保証期間中は
保証書の規定に従って、お買い上げの販売店が修理をさせていただきますので、恐れ入りますが、製品に保証書を添えてご持参ください。
- 保証期間を過ぎているときは
修理すれば使用できる製品については、ご要望により修理させていただきます。
右記修理料金の仕組みをご参照のうえご相談ください。

●ご質問や別売品のお問い合わせなどはホームページでも → <http://panasonic.jp/support>

●修理料金の仕組み

修理料金は、技術料・部品代・出張料などで構成されています。

技術料 は、診断・故障箇所の修理および部品交換・調整・修理完了時の点検などの作業にかかる費用です。

部品代 は、修理に使用した部品および補助材料代です。

出張料 は、お客様のご依頼により製品のある場所へ技術者を派遣する場合の費用です。

ご連絡いただきたい内容	
製品名	電子ジャー炊飯器
品番	
お買い上げ日	年 月 日
故障の状況	できるだけ具体的に

ご相談窓口における個人情報のお取り扱い

パナソニック株式会社およびその関係会社は、お客様の個人情報やご相談内容を、ご相談への対応や修理、その確認などのために利用し、その記録を残すことがあります。また、折り返し電話させていただくときのため、ナンバー・ディスプレイを採用しています。なお、個人情報を適切に管理し、修理業務等を委託する場合や正当な理由がある場合を除き、第三者に提供しません。お問い合わせは、ご相談された窓口にご連絡ください。

※電話番号をよくお確かめの上、おかけください。

パナソニック
修理ご相談窓口

ナビダイヤル
(全国共通番号) **0570-087-087**

●呼出音の前にNTTより通話料金の目安をお知らせします。
●携帯電話・PHS・IP/光電話等、ナビダイヤルがご利用できない場合は、最寄りの修理ご相談窓口へ直接おかけください。

●地区・時間帯によって、集中修理ご相談窓口へ転送させていただく場合がございます。

北海道地区		近畿地区	
札幌 札幌市厚別区厚別西2丁目17-7 ☎(011)894-1251	帯広 帯広市西20条北2丁目23-3 ☎(0155)33-8477	滋賀 東海市善光寺1丁目1-48 ☎(077)582-5021	奈良 大和郡山市西井町800番地 ☎(0743)59-2770
旭川 旭川市2条通16丁目1168 ☎(0166)22-3011	函館 函館市西船場563番地241(函館流通センター内) ☎(0138)48-6631	京都 京都市伏見区竹田中川原町71-4 ☎(075)646-2123	和歌山 和歌山市中路498-1 ☎(073)475-2984
		大阪 大阪市城東区東田2丁目15-5 ☎(06)6359-6225	兵庫 神戸市須磨区須磨台3丁目13-4 ☎(078)796-3140

東北地区		中国地区	
青森 青森市大字西田字藤田304 ☎(017)775-0326	宮城 仙台市宮城野区原町7-4-18 ☎(022)387-1117	鳥取 鳥取市安良295-1 ☎(0857)26-9695	浜田 浜田市下町327-83 ☎(0855)22-6629
秋田 秋田市外郭1字小谷地3-1 ☎(018)868-7008	山形 山形市平湯水1丁目1-75 ☎(023)641-8100	米子 米子市米原4丁目2-33 ☎(0859)34-2129	岡山 岡山市田中138-110 ☎(086)242-6236
岩手 盛岡市豊川5丁目1-49 ☎(019)645-6130	福島 郡山市亀田1丁目51-15 ☎(024)991-9308	松江 松江市平成町182番地14 ☎(0852)23-1128	広島 広島市西区南郷南1丁目13-5 ☎(082)295-5011
		出雲 出雲市笠岡町418 ☎(0853)21-3133	山口 山口市小瀬下第220-1 ☎(083)973-2720

首都圏地区		四国地区	
栃木 宇都宮市上戸祭3丁目3-18 ☎(028)689-2555	東京 東京都世田谷区高坂2丁目28-17 ☎(03)5477-9780	香川 高松市給使町162-2 ☎(087)868-6388	高知 高知市仲和町2-16 ☎(088)834-3142
群馬 前橋市地蔵町325-1 ☎(027)254-2075	山梨 甲府市主1丁目4-13 ☎(055)222-5822	徳島 徳島市沖武2丁目36 ☎(088)624-0253	愛媛 愛媛県伊予郡松野町八倉75-1 ☎(089)905-7544
茨城 つくば市美郷3丁目15-3 ☎(029)864-8756	神奈川 横浜市港南区日野5丁目3-18 ☎(045)847-9720		
埼玉 浦和市赤塚2丁目4-2 ☎(048)728-8960	新潟 新潟市東区東1丁目8-14 ☎(025)286-0180		
千葉 千葉市中央区東5丁目9-5 ☎(043)208-6034			

九州地区	
福岡 春日市春日公園3丁目48 ☎(092)593-9036	熊本 熊本市東区本町12-3 ☎(096)367-6067
佐賀 佐賀市鍋島町大字八戸字上深町3044 ☎(095)226-9151	大分 大分市東町18-11 ☎(0989)22-3125
長崎 長崎市東町1919-1 ☎(095)830-1658	鹿児島 鹿児島市与次郎1丁目5-33 ☎(099)250-5657
大分 大分市東町4丁目8-35 ☎(097)556-3815	大分 大分市東町1丁目11-2 ☎(097)53-5101
宮崎 宮崎市本郷北方手草葉2098-2 ☎(0985)63-1213	

中部地区	
石川 金沢市権川3丁目20 ☎(076)280-6608	愛知 名古屋市瑞穂区堀込町8-10 ☎(052)819-0225
富山 富山県坂田町1丁目1-4 ☎(076)424-2549	岐阜 岐阜市中央4丁目42 ☎(058)278-6720
福井 福井市豊盛町2丁目14 ☎(0776)21-0622	高山 高山市河内町3丁目82 ☎(0577)33-0613
長野 松本市南7丁目3-11 ☎(0263)86-9209	三重 津市久富町町字山神421 ☎(059)254-5520
神奈川 横浜市美区千代田7丁目7-5 ☎(054)287-9000	

沖縄地区	
沖縄 那覇市城山4丁目23-11 ☎(098)877-1207	

所在地、電話番号が変更になることがありますので、あらかじめご了承ください。

0908

修理に関するご相談
パナソニック 修理ご相談窓口

ナビダイヤル
(全国共通番号) **0570-087-087**

●呼出音の前にNTTより通話料金の目安をお知らせします。
●携帯電話・PHS・IP/光電話等、ナビダイヤルがご利用できない場合は、最寄りの修理ご相談窓口へ直接おかけください。
●最寄りの修理ご相談窓口は、次ページをご覧ください。

使いかた・お買い物などのご相談
パナソニック お客様ご相談センター

365日/受付9時～20時

電話 ナビダイヤル **0120-878-365**
※携帯電話・PHSでのご利用は… **06-6907-1187**

FAX ナビダイヤル **0120-878-236**

Help desk for foreign residents in Japan
Tokyo (03) 3256-5444 Osaka (06) 0046-8787
Open: 9:00 - 17:30 (closed on Saturdays/Sundays/national holidays)

保証とアフターサービス

仕 様

電 源		交流 100 V 50 / 60 Hz			
消費電力 (約)	炊 飯 時	280 W	炊飯容量 (カップ数)	白米(早炊)	0.5～3 カップ
	保 温 時	280 W (13.4 Wh*1)		無 洗 米	0.5～3 カップ
大 き さ (約)	幅	21.5 cm		炊 込 み	1～2 カップ
	奥 行	21.5 cm		全 が ゆ	0.5～1 カップ
	高 さ	24.5 cm (36.5 cm*2)		5 分 が ゆ	0.5 カップ
質 量 (約)		1.9 kg	コードの長さ		1.0 m

- 消費電力は瞬間に消費する最大の電力容量です。
- (※ 1)は、1 時間当たりの保温時消費電力量です。 ●(※ 2)は、ふたを開けたときの高さです。
- この製品は、日本国内用に設計（電源周波数 50Hz / 60Hz の切替は不要）されています。
電源電圧や電源周波数の異なる外国では、使用できません。また、アフターサービスもできません。

【家庭用品品質表示法に基づく省エネ関連表示】

最大炊飯容量	0.54 L
区分名	E
蒸発水量	21.4 g
年間消費電力量	40.8 kWh/年
1 回当たりの炊飯時消費電力量	95.0 Wh
1 時間当たりの保温時消費電力量	13.4 Wh
1 時間当たりのタイマー予約時消費電力量	0.32 Wh
1 時間当たりの待機時消費電力量	0.22 Wh

- 注記 ● 1 回当たりの炊飯時消費電力量は、白米／無洗米コース、1 時間当たりの保温時消費電力量は工場出荷時の保温設定での電力量です。
- 実際にお使いになる時の消費電力量は、使用頻度、使用時間、お米の量、ご使用のコース、周囲の温度などによって変化しますので、あくまでも目安としてご覧ください。
- 年間消費電力量は省エネ法・特定機器「電気ジャー炊飯器」の測定方法による数値です。
(区分名も同法に基づいています)
- 蒸発水量は、1 回当たりの炊飯時に炊飯器機体外へ放出した水の質量であり、省エネ法の目標基準値を算出するために用いる数値です。

愛情点検		長年ご使用の電子ジャー炊飯器の点検を!	
	このような 症状は ありませんか	●電源プラグ・コードが異常に熱くなる。 ●コードに傷が付いたり、触れると通電したりしなかったりする。 ●本体が変形したり、異常に熱い。 ●本体から煙がでたり、こげ臭いにおいがする。 ●本体の一部に割れ、ゆるみ、がたつきがある。 ●熱板がひずんだり、内釜が変形している。	▶ ご使用 中止 故障や事故防止のため、使用を中止し、コンセントから電源プラグを抜いて、必ず販売店に点検をご相談ください。

便利メモ (おぼえのために、記入されると便利です)

お買い上げ日	年 月 日	品番	販売店名	☎ ()
--------	-------	----	------	-------

パナソニック株式会社 クッキング機器ビジネスユニット

〒673-1447 兵庫県加東市佐保5番地

© Panasonic Corporation 2008

〈無料修理規定〉

- 取扱説明書、本体貼付ラベル等の注意書に従った使用状態で保証期間内に故障した場合には、無料修理をさせていただきます。
(イ) 無料修理をご依頼になる場合には、商品に取扱説明書から切り離れた本書を添えていただきお買い上げの販売店にお申しつけください。
(ロ) お買い上げの販売店に無料修理をご依頼にならない場合には、お近くの修理ご相談窓口にご連絡ください。
- ご転居の場合の修理ご依頼先等は、お買い上げの販売店またはお近くの修理ご相談窓口にご相談ください。
- ご贈答品等で本保証書に記入の販売店で無料修理をお受けになれない場合には、お近くの修理ご相談窓口へご連絡ください。
- 保証期間内でも次の場合には原則として有料にさせていただきます。
(イ) 使用上の誤り及び不当な修理や改造による故障及び損傷
(ロ) お買い上げ後の取付場所の移設、輸送、落下などによる故障及び損傷
(ハ) 火災、地震、水害、落雷、その他天災地変及び公害、塩害、ガス害（硫化ガスなど）、異常電圧、指定外の使用電源（電圧、周波数）などによる故障及び損傷
(ニ) 車両、船舶等に搭載された場合に生ずる故障及び損傷
(ホ) 一般家庭用以外（例えば業務用など）に使用された場合の故障及び損傷
(ヘ) 本書のご添付がない場合
(ト) 本書にお買い上げ年月日、お客様名、販売店名の記入のない場合、あるいは字句を書き替えられた場合
(チ) 持込修理の対象商品を直接修理窓口へ送付した場合の送料等はお客様の負担となります。また、出張修理等を行った場合には、出張料はお客様の負担となります。
- 本書は日本国内においてのみ有効です。
- 本書は再発行いたしませんので大切に保管してください。
- お近くのご相談窓口は取扱説明書の保証とアフターサービス欄をご参照ください。
(ご相談窓口一覧表を同梱の場合)
お近くのご相談窓口は同梱別紙の一覧表をご参照ください。

修理メモ

- ※お客様にご記入いただいた個人情報（保証書控）は、保証期間内の無料修理対応及びその後の安全点検活動のために利用させていただく場合がございますのでご了承ください。
- ※この保証書は、本書に明示した期間、条件のもとにおいて無料修理をお約束するものです。従ってこの保証書によって、保証書を発行している者（保証責任者）、及びそれ以外の事業者に対するお客様の法律上の権利を制限するものではありませんので、保証期間経過後の修理についてご不明の場合は、お買い上げの販売店またはお近くの修理ご相談窓口にお問い合わせください。
- ※保証期間経過後の修理や補修用性能部品の保有期間については取扱説明書の「保証とアフターサービス」をご覧ください。
- ※ This warranty is valid only in Japan.